

 **TEREX | SCHAEFF**

SKL 834 Radlader

**Kraft und
Spitzentechnik**

Einsatzgewicht 4,9 t
Motorleistung 44 kW (60 PS)
Schaufelinhalt 0,80-1,20 m³



SKL 834 – Die abgebildete Maschine kann Sonderausrüstungen enthalten.



TECHNISCHE DATEN

MOTOR

Fabrikat	Deutz
Typ	4-Zylinder, Dieselmotor
Arbeitsverfahren	4-Takt, Direkteinspritzung
Hubraum	3100 cm ³
Leistung nach ISO 9249 (DIN 70020) bei 2400 min ⁻¹	44 kW (60 PS)
Kühlsystem	externe Ölkühlung

ELEKTRISCHE ANLAGE

Betriebsspannung	12 V
Beleuchtungsanlage nach StVZO und Euronorm.	

KRAFTÜBERTRAGUNG

Hydrostatischer Fahrtrieb, im geschlossenen Kreis, unabhängig von der Laderhydraulik. Ausgereifte Fahrautomatik, selbsttätige Optimierung von Zugkraft und Geschwindigkeit. Durch eine lastschaltbare Verstellung am Hydromotor können zwei Geschwindigkeitsbereiche gewählt werden. Stufenlose Geschwindigkeitsregelung vorwärts und rückwärts. Allradantrieb vom Untersetzungsgetriebe an der Hinterachse über eine Gelenkwelle an die Vorderachse. Brems-Inchpedal.

Zwei Fahrbereiche:

Geschwindigkeitsbereich I	0-7 km/h
Geschwindigkeitsbereich II	0-20 km/h
Schnellfahrversion (Option):	
Geschwindigkeitsbereich I	0-7 / 0-18 km/h
Geschwindigkeitsbereich II	0-14 / 0-36 km/h

ACHSEN

Vorderachse: Planetenriebachse mit Selbstsperrdifferential, starr angelenkt.
Hinterachse: Pendelnd (mit Dämpfung) aufgehängte Planetenriebachse mit integriertem Untersetzungsgetriebe. Selbstsperrdifferential.
Pendelwinkel ± 12 Grad

REIFEN

Standardgröße	405/70 R 18 EM 01 Mitas
---------------	-------------------------

BREMSEN

Betriebsbremse: hydraulisch betätigte Trommel-Zentralbremse, über den Allradantrieb auf alle 4 Räder wirkend.

Zusatzbremse: Hydrostatisch durch geschlossenen Kreislauf des Fahrtriebs.

Feststellbremse: Mechanisch betätigte Trommelbremse an der Vorderachse.

LENKUNG

Knicklenkung mit beidseitiger Endlagendämpfung, vollhydraulisch über Load-Sensing-Prioritätsventil, schnelles und leichtes Lenken auch bei Motorleerlaufdrehzahl.

Gesamtlenkswinkel	80 Grad
-------------------	---------

FÜLLMENGEN

Diesel-Tankinhalt	75 l
Hydraulikfüllmenge (inkl. Anlage)	55 l

HYDRAULIK

Pumpenfördermenge	max. 64 l/min
Arbeitsdruck	250 bar
Steuergerät: Proportionales Hydraulikventil mit 3 Steuerkreisen und Eilgangschaltung für Auskippen, Einhebelkreuzschaltung (Multifunktionsgriff) für Hub- und Kippzylinder, Zusatzsteuerkreisschalter sowie integriertem Fahrtrichtungs- und Kippzylinder, Zusatzsteuerkreisschalter sowie integriertem Fahrtrichtungs- und Kippzylinder, Zusatzsteuerkreisschalter sowie integriertem Fahrtrichtungs- und Kippzylinder. Schwimmstellung im Steuerkreis Senken, elektro-hydraulisch betätigt. Zusatzsteuerkreis inkl. Steckkupplungen und Dauerbetriebsfunktion serienmäßig eingebaut.	

LADEANLAGE

Ladeanlage mit Parallelkinematik und integrierter mechanischer (optional hydraulischer) Schnellwechseinrichtung.	
Standardschaufel nach ISO 7546	0,80 m ³
Hubkraft am Boden nach ISO 8313	48.000 N
Reißkraft an der Schaufelschneide nach ISO 8313	45.000 N

BETRIEBSDATEN BEI STANDARDAUSRÜSTUNG

Betriebsgewicht nach ISO 6016	4900 kg
Kipplast gerade nach ISO 8313	3500 kg
Kipplast geknickt nach ISO 8313	3150 kg
Gesamtlänge, Ladeschaufel am Boden	4955 mm
Gesamtbreite	1850 mm
Wenderadius über Außenkante Standard-schaufel bei Transportstellung	4135 mm

STAPLEREINRICHTUNG

Nutzlast über den ganzen Hub- und Lenkbereich	2000 (2200*) kg
Nutzlast in Transportstellung, ca. 300 mm über Boden, gesamter Lenkbereich	2500* kg
Gabelträgerbreite	1240 mm
Länge Gabelzinken (100 x 45 mm)	1120 mm
Standsicherheitsfaktor für festes und ebenes Gelände	1,25
Nutzlastermittlung nach DIN 24094 bzw. ISO 8313.	

KABINE

Elastisch gelagerte Vollsicht-Stahlkabine, ROPS (nach ISO 3471) und FOPS** (nach ISO 3449) geprüft.

Das Fahrerhaus ist mit zwei Türen, ebenem und somit leicht zu reinigendem Kabinenboden, elektrischen Scheibenwischern mit Intervallschaltung und Waschanlage vorne und hinten, getönter Panorama-Sicherheitsverglasung, Schiebefenster links ausgestattet. Fahrersitz mit hydraulischer Dämpfung, Gewichtseinstellung und Beckengurt gemäß ISO 7096 und ISO 6683. Kabinenheizung mit 3-Stufen-Heizgebläse (umschaltbar von Frischluft- auf Umluftbetrieb) und Scheibenentfroster vorne und hinten. Lenkrad in der Neigung einstellbar. Radioeinbau- und Klimaanlage-Vorbereitung. 2 Arbeitsscheinwerfer vorne.

Schallleistungspegel L _{WA}	101 dB (A)
Gemessen im dynamischen Meßzyklus nach 2000/14/EG.	

* mit Hinterachsgewichten

** FOPS nur mit Dachfenstergitter (Option)

ABMESSUNGEN

SKL 834 STANDARDSCHAUFEL

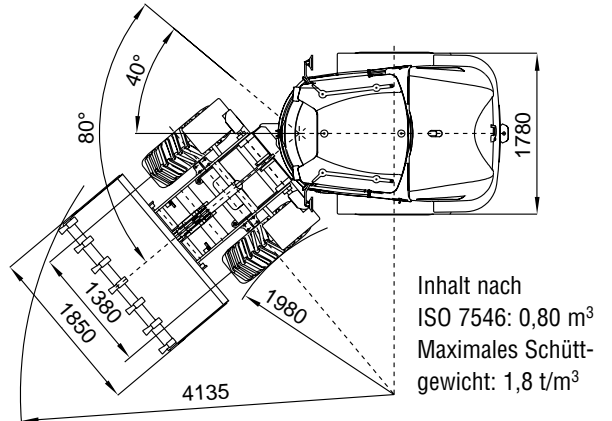
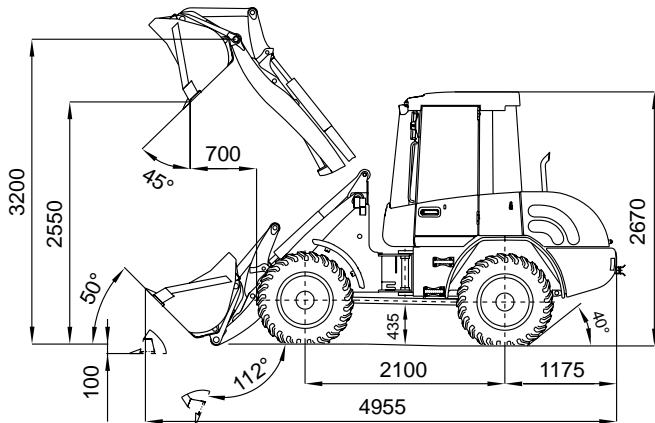

SKL 834 STAPLEREINRICHTUNG

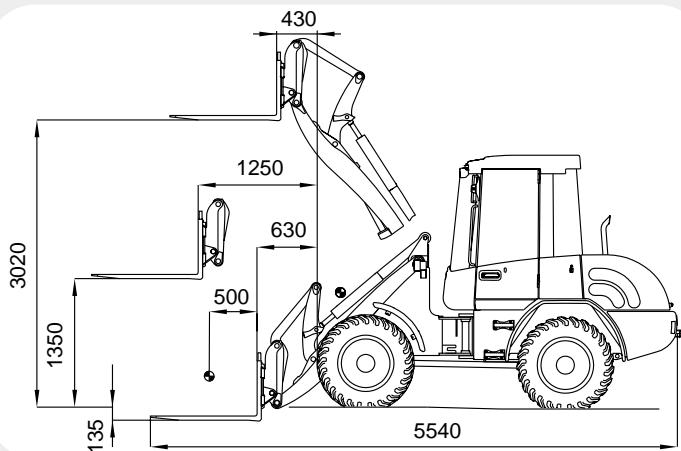

Nutzlast, ganzer Hubbereich: 2000 (2200*) kg
 Nutzlast, Transportstellung: 2500* kg
 * mit Hinterachsgewichten

SKL 834 UNISCHAUFEL

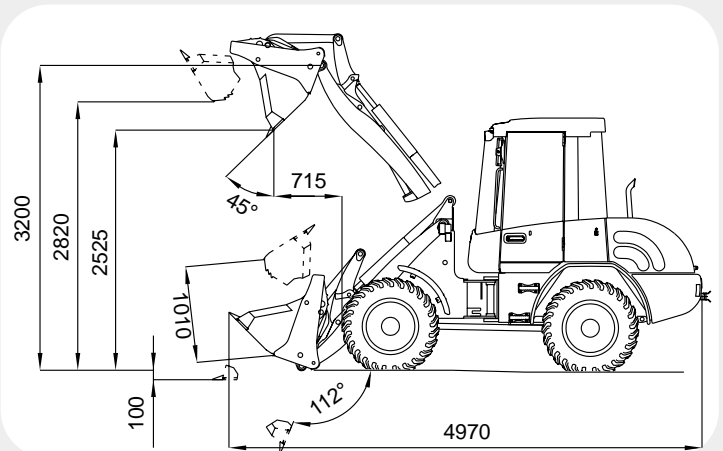

Inhalt nach ISO 7546: 0,75 m³
 Maximales Schüttgewicht: 1,6 t/m³

SCHAUFELTYP

	Inhalt m ³	Schüttgewicht t/m ³	Breite mm	Schütthöhe mm
Standardschaufel	0,80	1,8	1850	2550
Erdschaufel	0,90	1,6	1850	2485
Leichtgutschaufel	1,00	1,2	1850	2435
Superleichtgutschaufel	1,20	0,8	1950	2395
Unischaufel	0,75	1,6	1850	2525
Seitenkippschaufel	0,70	1,8	1850	2450
Hochkippschaufel	0,70	1,2	1850	3540

BEISPIELE SCHÜTTGEWICHT:

Granit, Sand feucht, Kies feucht: 1,8 t/m³
 Erde feucht, Sand trocken, Kies trocken: 1,6 t/m³

Steinkohle, Schiefer: 1,2 t/m³
 Koks, Holzschnitzel trocken: 0,8 t/m³

ZUSATZAUSRÜSTUNGEN

REIFEN

335/80 R 20 XM 27 TL Michelin
335/70 R 20 MPT 70 E Conti
405/70 R 18 SPT 9 Dunlop
Sonderbereifung auf Anfrage



FRONTANBAUGERÄTE

Stapleinrichtung mit Gabeln (100 x 45 mm) 1120 mm lang
Ladeschaufel Standard*, Erdschaufel*, Leichtgutschaufel, Seitenkippschaufel, Hochkippschaufel, Unischaufel*
Lasthaken am Gabelzinken aufsteckbar
Lasthaken in Schnellwechseinrichtung
Kehrmaschine, Schneeräumschild



* optional auch mit Unterschraubschar

SCHNELLWECHSELEINRICHTUNG

Hydraulisch betätigt



FAHRERSTAND

Luftgefederter Komfortsitz mit orthopädischer Lendenwirbelstütze, verstellbaren Armlehnen und Kopfstütze
Dieselstandheizung mit Zeitschaltuhr
Lenkrad neigungs- und höhenverstellbar
Feuerlöscher



DIESELMOTOR – SONDERAUSSTATTUNG

Dieselabgasreiniger
Katalysator
Alternativ-Kraftstoffe auf Anfrage



FAHRERKABINE – SONDERAUSSTATTUNG

FOPS-Dachfenstergitter
Rechte Türe mit Schiebefenster
Arbeitsscheinwerfer hinten
Gelbe Rundumleuchte
Kabinendruckbelüftung
Klimaanlage



WEITERE AUSRÜSTUNGEN

Schnellläufer-Variante (36 km/h) mit Zulassungspaket
Befüllung mit Bio-Hydrauliköl, Esterbasis VI 68
Elektrische Betankungspumpe
LSD - Last-Schwingungs-Dämpfungssystem
Anschluß für hydraulischen Handhammer
Rückfahrwarneinrichtung (Back-up-Alarm)
Spezielle Kriechangeinrichtungen auf Anfrage
Diebstahlsicherung, Wegfahrsperrung
Hinterachsgewichte
Schnellverschluß-Steckkupplungen (Flat-Face) für 3. Steuerkreis am Hubrahmen
Vorgesteuerte Rohrbruchsicherungen für Hub- und Kippzylinder

Weitere Zusatzausrüstungen auf Anfrage
Änderungen vorbehalten

